



Experten-
Lösungen für
das Entladen von
Schüttgütern

MH6-SCHRAUBENVERDICHTER

Übertragen von



Angetrieben von



Hydrocar
Hydraulic Energy

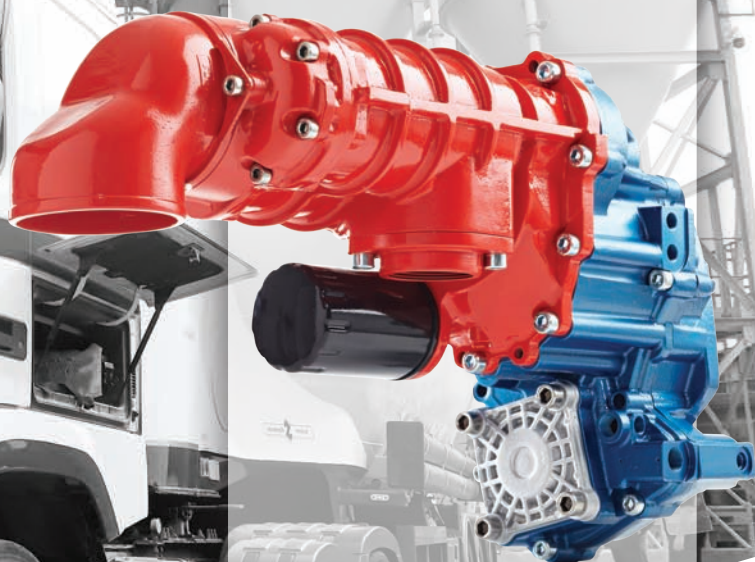

Where Innovation Flows

SCHRAUBENVERDICHTER



mouvex.com



mh⁶ Schraubenverdichter

Ein einzigartiges und bahnbrechendes Konzept für den Einbau des Verdichters an das Getriebe

MOUVEX® entwickelt schon seit über 100 Jahren innovative Produkte, die die Leistungsfähigkeit, Kompatibilität und Sicherheit verbessern.

Der MH6 ist die höchste Entwicklungsstufe der Siloentleerung durch Schraubenverdichter. Der Verdichter ist sicher, leicht, kompakt und leise im Betrieb.

Der MH6 setzt neue Grenzen durch Kompatibilität mit den meisten Lkws, einschließlich jener mit LNG-Motoren.

Abmessungen:

L 604 x H 358 x B 280 mm (L 24 x H 14 x B 11")

Gewicht:

30 + 16 = 46 kg (66 + 35 = 101 lbs.)

Kompatibel mit:

DAF, IVECO, MAN (ZF), MERCEDES BENZ, RENAULT, VOLVO, SCANIA

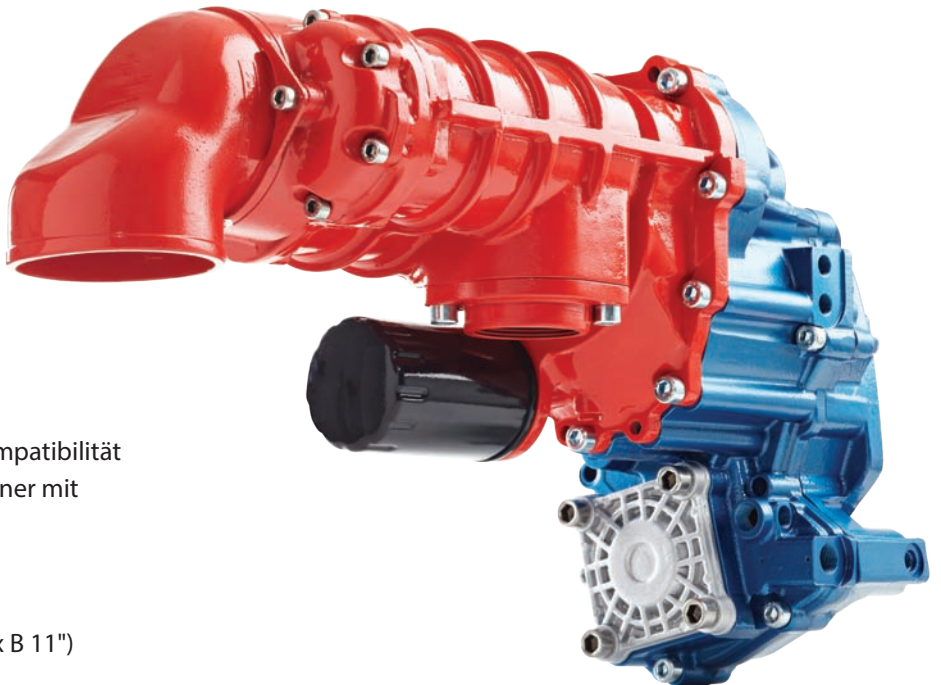

**Verdichter
(Modul Mouvex)**

**PTO
(Nebenantrieb)-
Modul
(Hydrocar)**



mh⁶

Schraubenverdichter

Durchflussrate (m³/h)

Leistung (kW)

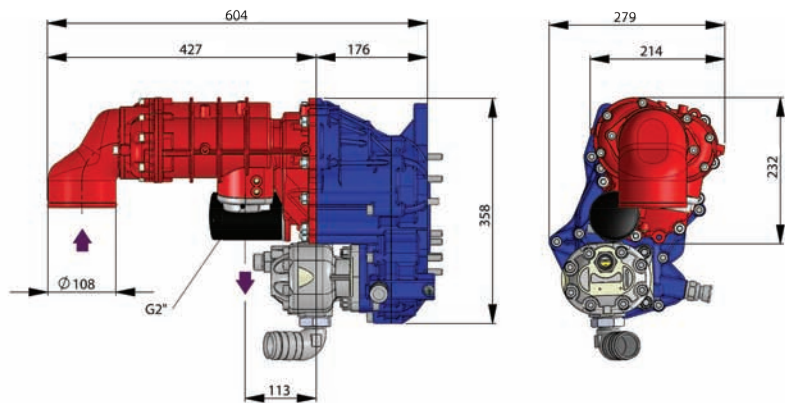
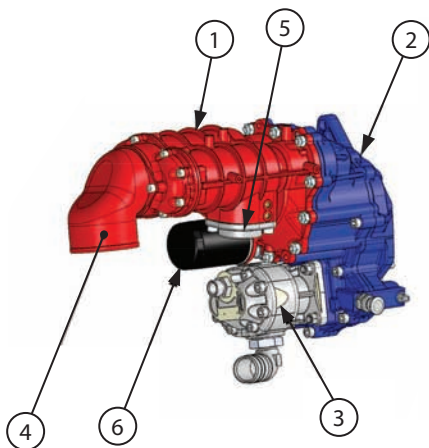
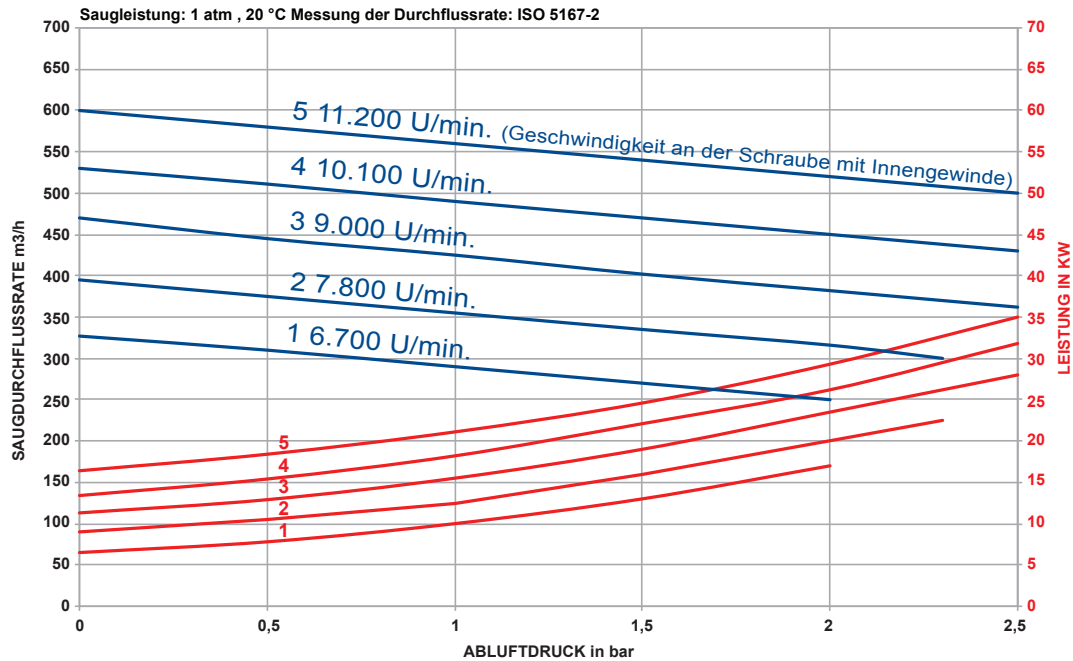

Konfigurationen des Ansauganschlusses

1. Verdichter
2. PTO / Power Take-Off (Nebenantrieb)
3. Hydraulikpumpe (optional)
4. Ansaugöffnung
5. Auslassöffnung
6. Ölfilter



90° Bogen



Kompakt-Stutzen



gerader Stutzen

Das leichteste, kompakteste und leiseste System auf dem Markt



Direkte Befestigung des Verdichters an das Getriebe

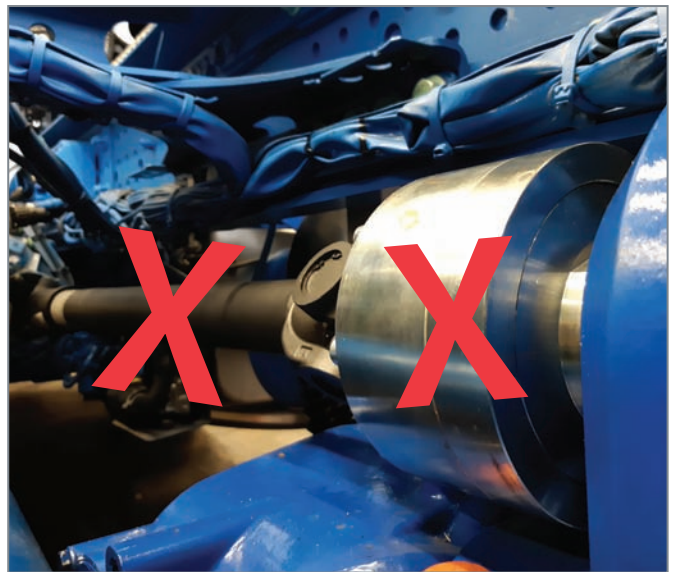

Keine Gelenkwelle erforderlich
Kein Drehmomentbegrenzer erforderlich

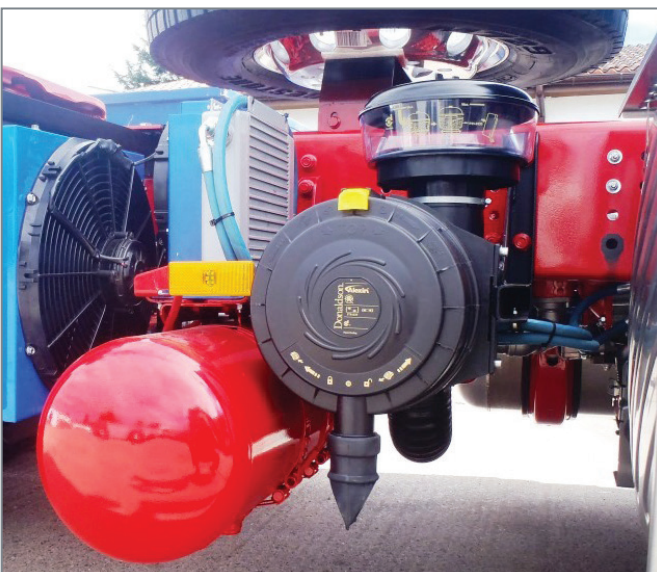

Zubehörteile können leicht in verfügbaren Bereichen montiert werden



Keine Haltvorrichtung erforderlich



Die optimale Lösung für das Entladen von Zement- und Baumaterialien

- Direkte Befestigung an das Getriebe
- Sehr kompakt
- Leicht
- Äußerst leise
- Keine Gelenkwelle erforderlich
- Kein Drehmomentbegrenzer erforderlich
- Keine Haltervorrichtung erforderlich



Der Spezialist für Entladekompressoren



MOUVEX-KOMPRESSORTECHNIK

- Kein Kontakt
- Öl- und partikelfrei
- Kompakt
- Hohe Fördermenge
- Großer Durchflussbereich

HYDROCAR-NEBENANTRIEB-TECHNIK

- „Plug and Play“-Installation
- Keine Gelenkwelle erforderlich
- Keine Haltervorrichtung erforderlich
- Eingebauter Drehmomentbegrenzer

EINFACHE BEDIENUNG

- Verringerung der Motordrehzahl
- Verringerter Instandhaltungsaufwand
- Verbesserte Sicherheit, kein rotierender Körper
- 2-Jahres-Garantie
- Montage kompatibel mit allen Diesel-Lkws mit einem 4x2 Radstand Standard-Fahrgestell, und Lkws mit 6x2- und 6x4-Fahrgestell



mh⁶

Schraubenverdichter und Zubehörteile



Überströmventil

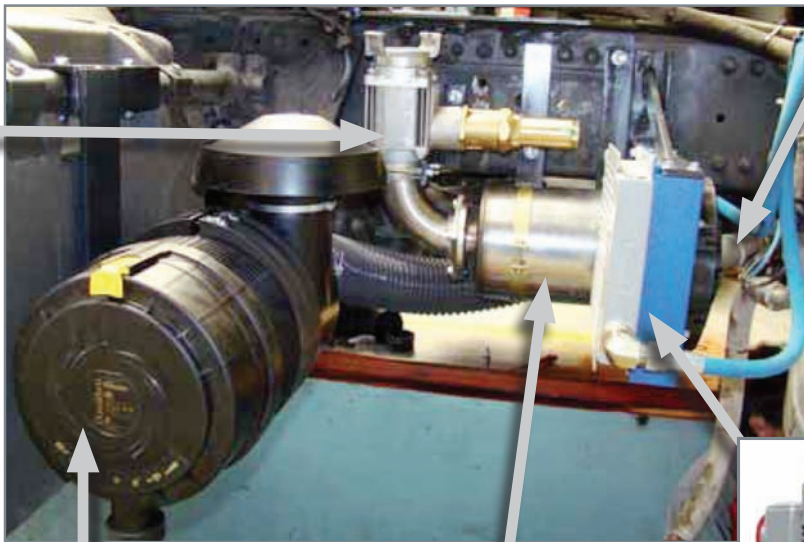

Flexibler Druckschlauch



Luftfilter-Baugruppe



Schalldämpfer-Baugruppe



Ölkühler (flexible Schläuche
im Lieferumfang)



Drehmomentbegrenzer
in das PTO-Modul
eingebaut

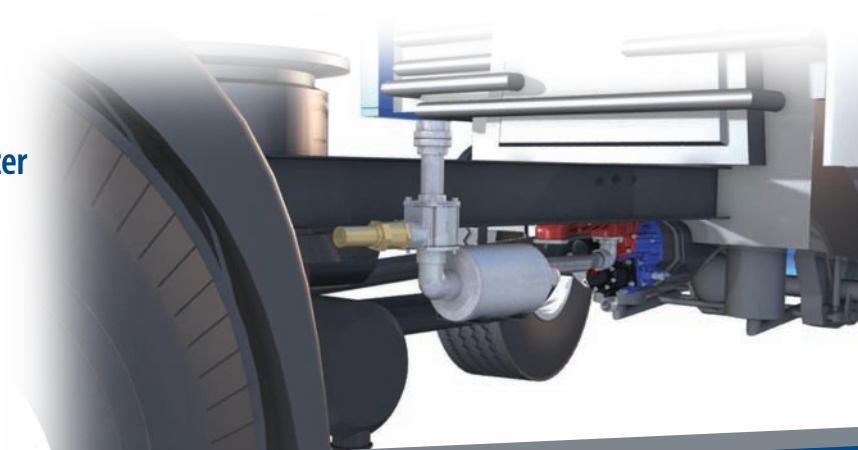

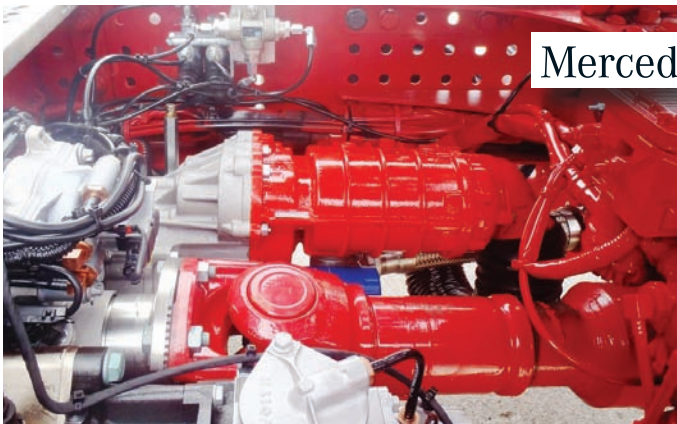

Mercedes-Benz



DAF

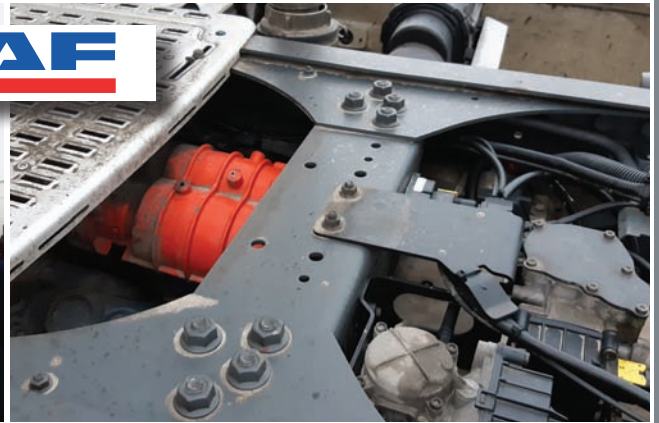

IVECO



VOLVO

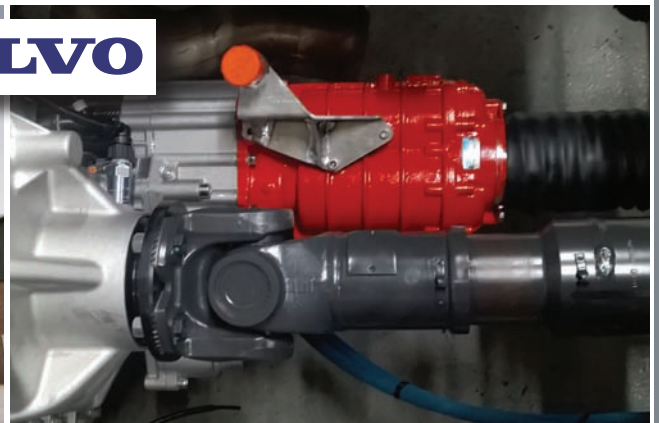



ZI la Plaine des Isles • 2 rue des Caillottes
F-89000 AUXERRE - FRANKREICH
Tel.: + 33.3.86.49.86.30
Fax: + 33.3.86.46.42.10
contact@mouvex.com
mouvex.com



Hydrocar

Hydraulic Energy

Via A. Mingozzi
6 - 40012 Calderara di Reno (BO) - Italien
Tel.: +39 051 6460511

Where Innovation Flows



PSG behält sich das Recht vor, die Abbildungen in diesem Dokument ohne vorherige Ankündigung zu ändern. Dies ist kein rechtsverbindliches Dokument. 03-2019

Autorisierter PSG-Partner: